

Colorea con matemáticas

Nombre: _____

Instrucciones: Resuelve los problemas de matemáticas. Después colorea cada objeto de la habitación con el color del número correspondiente. ¿Puedes encontrar las dos salidas? (**¡Están en azul!**)

- 2 = azul
- 3 = amarillo
- 4 = verde
- 5 = anaranjado
- 6 = rojo
- 7 = morado
- 8 = rosado
- 9 = gris

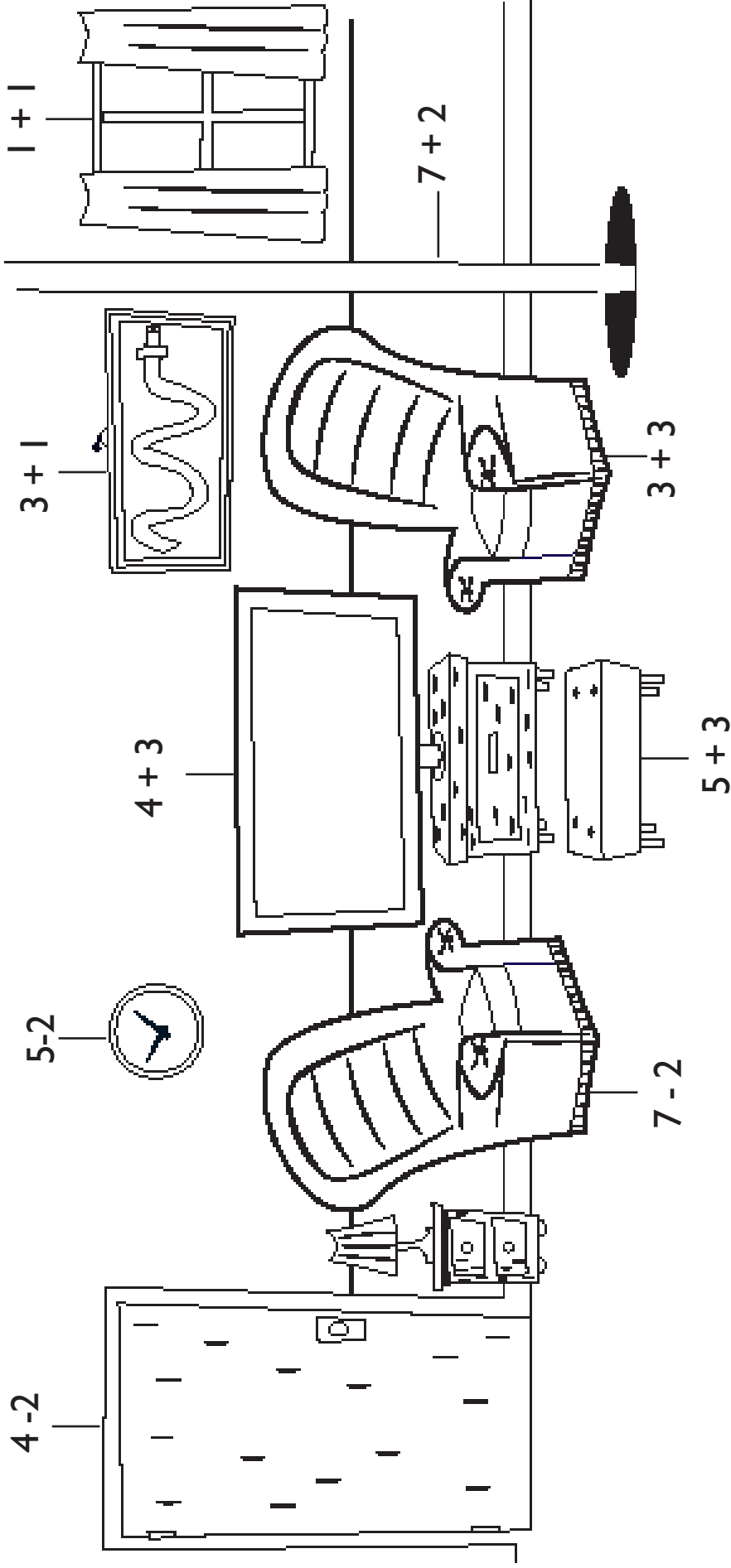

Trabalenguas y adivinanzas

Nombre: _____

Instrucciones: ¡Intenta decir estos trabalenguas cada vez más rápido! Después resuelve las adivinanzas. Las respuestas están al revés en la parte de abajo de la página.



Trabalenguas

1. ¿A quién llama la llama si su casa está en llamas?
2. Sparky pasa y repasa la casa, pasa y repasa paso a paso la casa.
3. Pip, Sparky y Spanky pegan la piñata con un palo y no la pata.
4. El bombero bombea la bomba.

Adivinanzas

1. ¿Qué se apaga con la lluvia?
2. Brillo y hago ruido. ¿Qué soy?
3. ¿Qué perro está siempre manchado?
4. Soy redondo y parpadeo. ¿Qué soy?



1. El fuego 2. Una sirena 3. El dalmata 4. Una alarma de incendios

Elige un lugar de encuentro en el exterior

Nombre: _____

Instrucciones: Tu familia debería tener siempre un lugar de encuentro en el exterior donde pueden reunirse si suena la alarma de incendios. Un buen lugar de encuentro en el exterior no debe moverse y debe estar lejos de la casa para estar a salvo. Encierra en un círculo los lugares de encuentro buenos y pon una X encima de los malos.

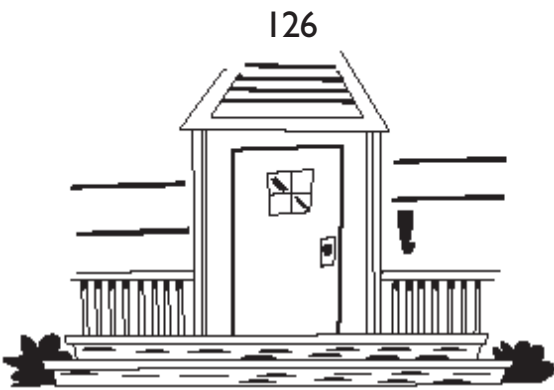

Porche del vecino

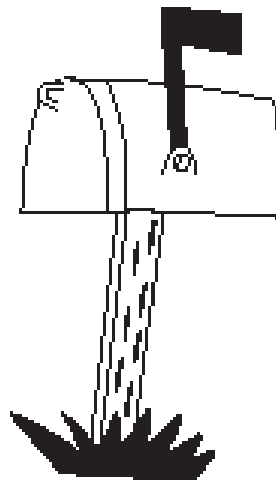

Buzón



Auto



Árbol

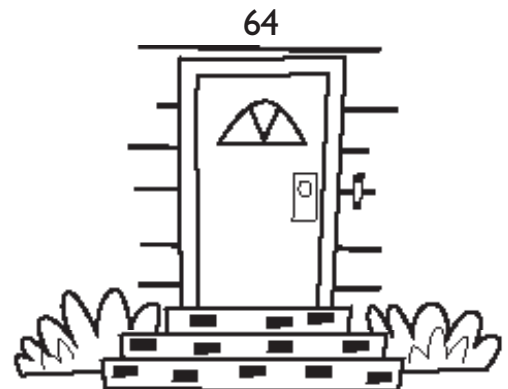

Escalera de entrada

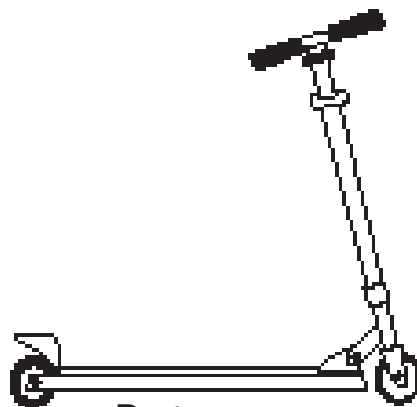

Patinete